

BANCO DE PRUEBAS MOTORIZADO

Números de Catálogo: **IM-MX110, IM-MX275, IM-MX1100**

Descripción General: Bancos de Prueba - Se utiliza una sola base tanto para pruebas de compresión como de tensión



Las Bases MX-110 ofrecen una prueba consistente y confiable. Conecte la base MX-110 a un Medidor de Fuerza Serie Z y habilite control de fuerza en su prueba. El control de fuerza puede parar automáticamente la prueba cuando el valor de fuerza alcanza el punto más alto programado en el medidor, o mantener la fuerza entre el punto más alto y el más bajo. El control de fuerza es ideal para prueba a la fatiga o no-destructivas. La MX-110 acepta cualquier medidor estandar de Imada.



Dinamómetro no incluido

CARACTERÍSTICAS

- Máximo alcance 9" (con extensión a 14")
- MX-110: Carga máxima de 110 lbs
- MX-275: Carga máxima de 275 lbs
- MX-1100: Carga máxima de 1100 lbs
- Movimiento intermitente, ciclo sencillo, ciclo continuo, control de la fuerza
- La combinación del sistema tipo destornillador y un alto performance en el motor, provee de una extremadamente suave y poderosa operación durante todo el rango de medición.
- Amplio rango de velocidad: 0.4 - 11.5 in/min (más rangos de velocidad disponibles)
- Operación de fuerza controlada con medidores de fuerza Imada Z

DIMENSIONES

Modelo IM-MX110

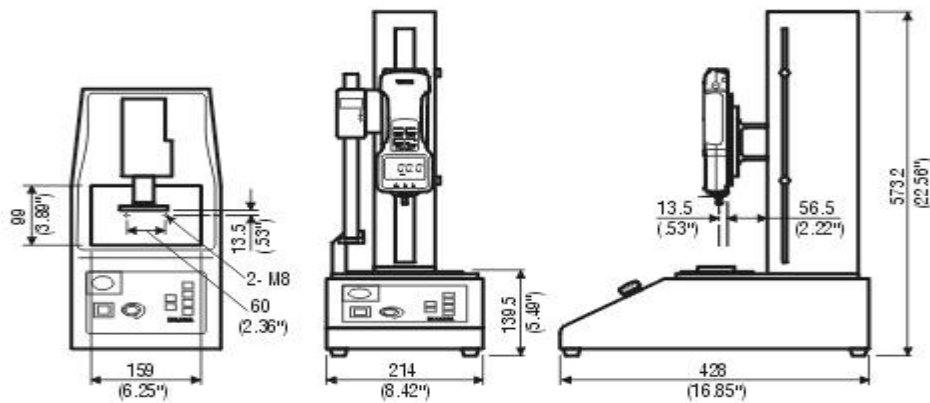

Modelo IM-MX275

Modelo IM-MX1100

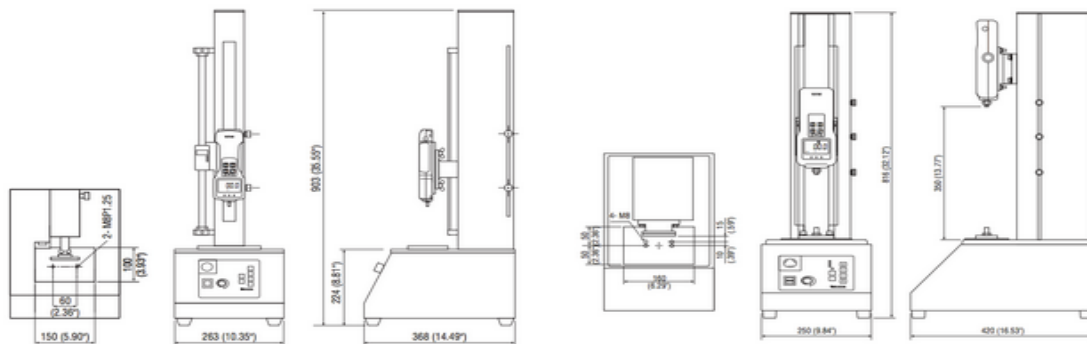

MODELOS

No. de Catálogo	Descripción
IM-MX110	Carga máxima de 110 lbs
IM-MX275	Carga máxima de 275 lbs
IM-MX1100	Carga máxima de 1100 lbs